



MQ

- Bomba autocebante, multipasos para aumento de presión.
- Flujo máximo 20 gpm.
- Carga máxima 45 mts.
- Presión máxima de trabajo 110 psi.
- Presión máxima de entrada 45 psi.
- Altura de succión hasta 8 mts.
- Protección contra corrido en seco.
- Protección de sobrecalentamiento.
- Temperatura de fluido: 0 a 35°C.
- Presión de aire en tanque: 21-24 psi.
- Succión y descarga en 1”.
- 2 modelos en $\frac{3}{4}$ y 1 hp.
- Voltaje 1 X 110 ó 1 X 220 volts.
- Pesa solo 13.6 kg.





Curva de Rendimiento

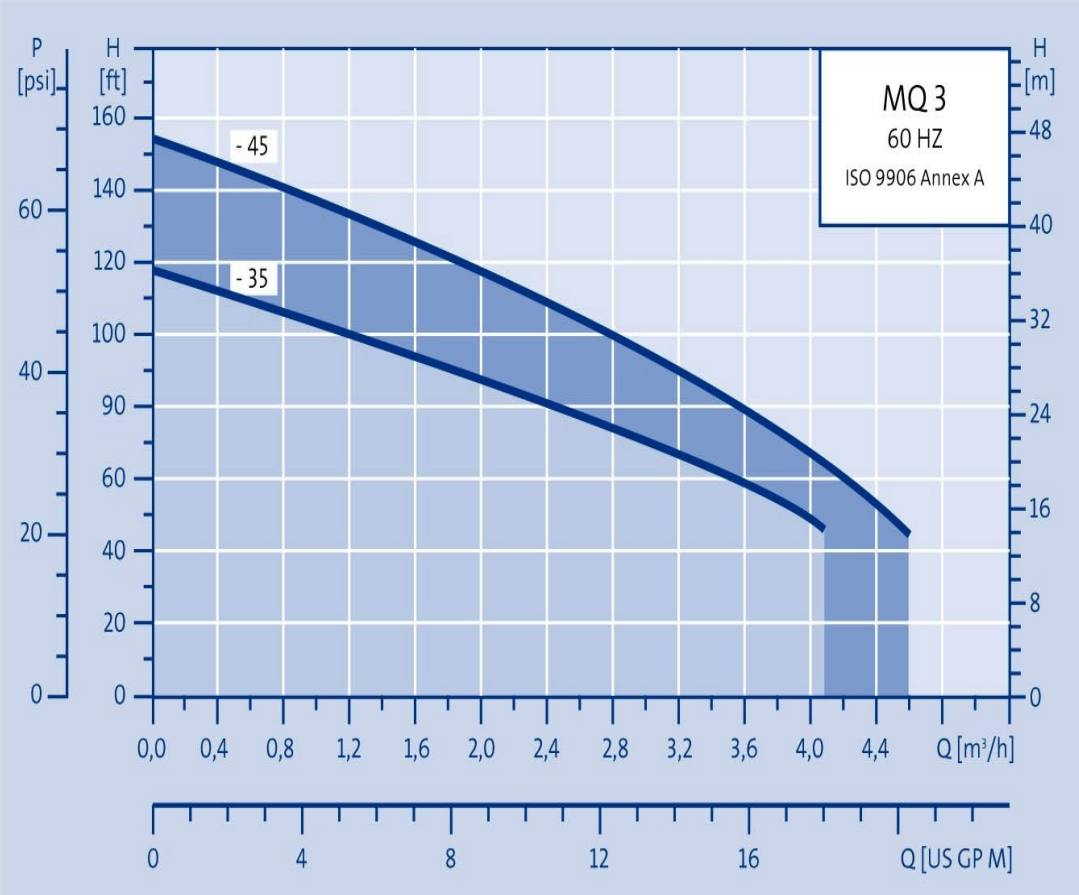



Componentes

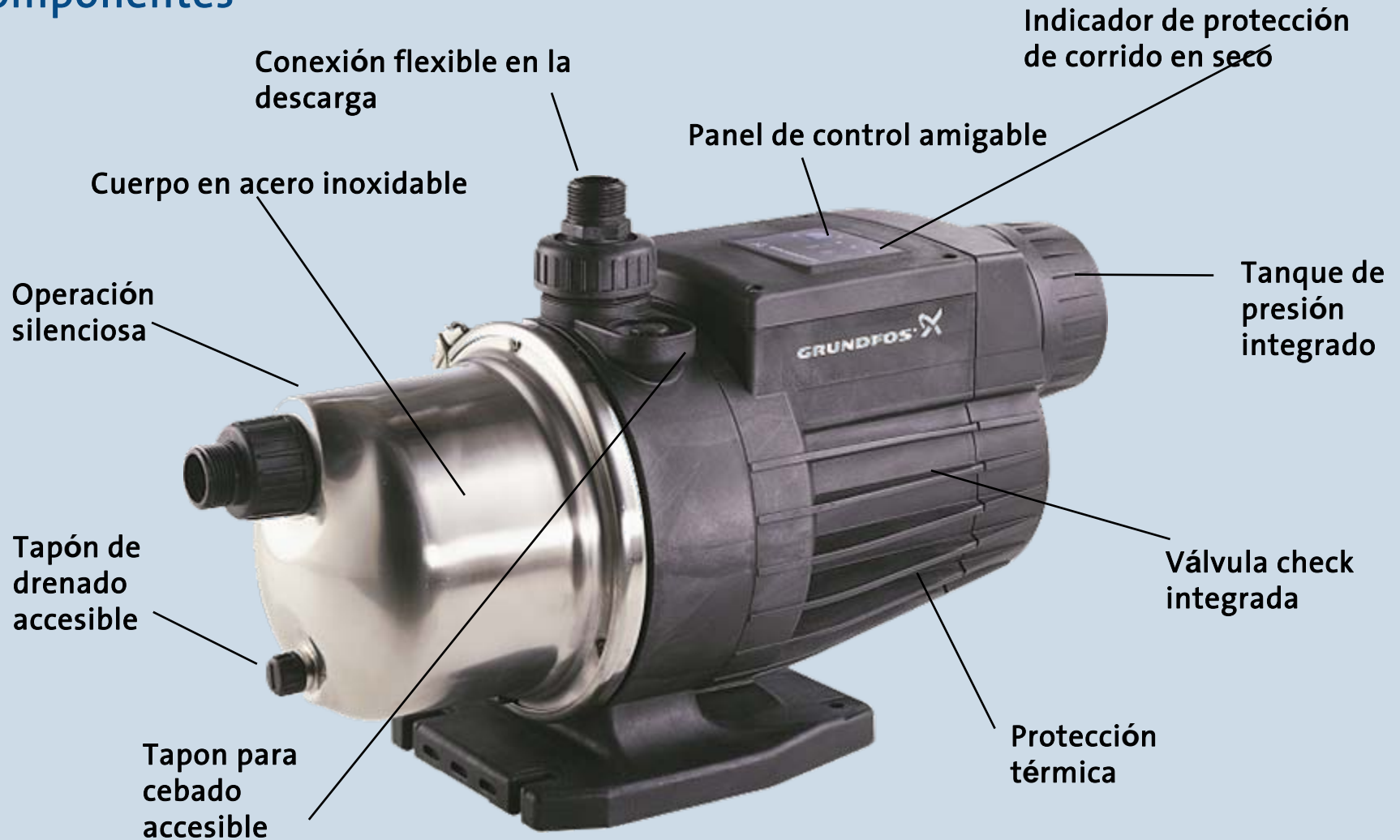



Corte Transversal

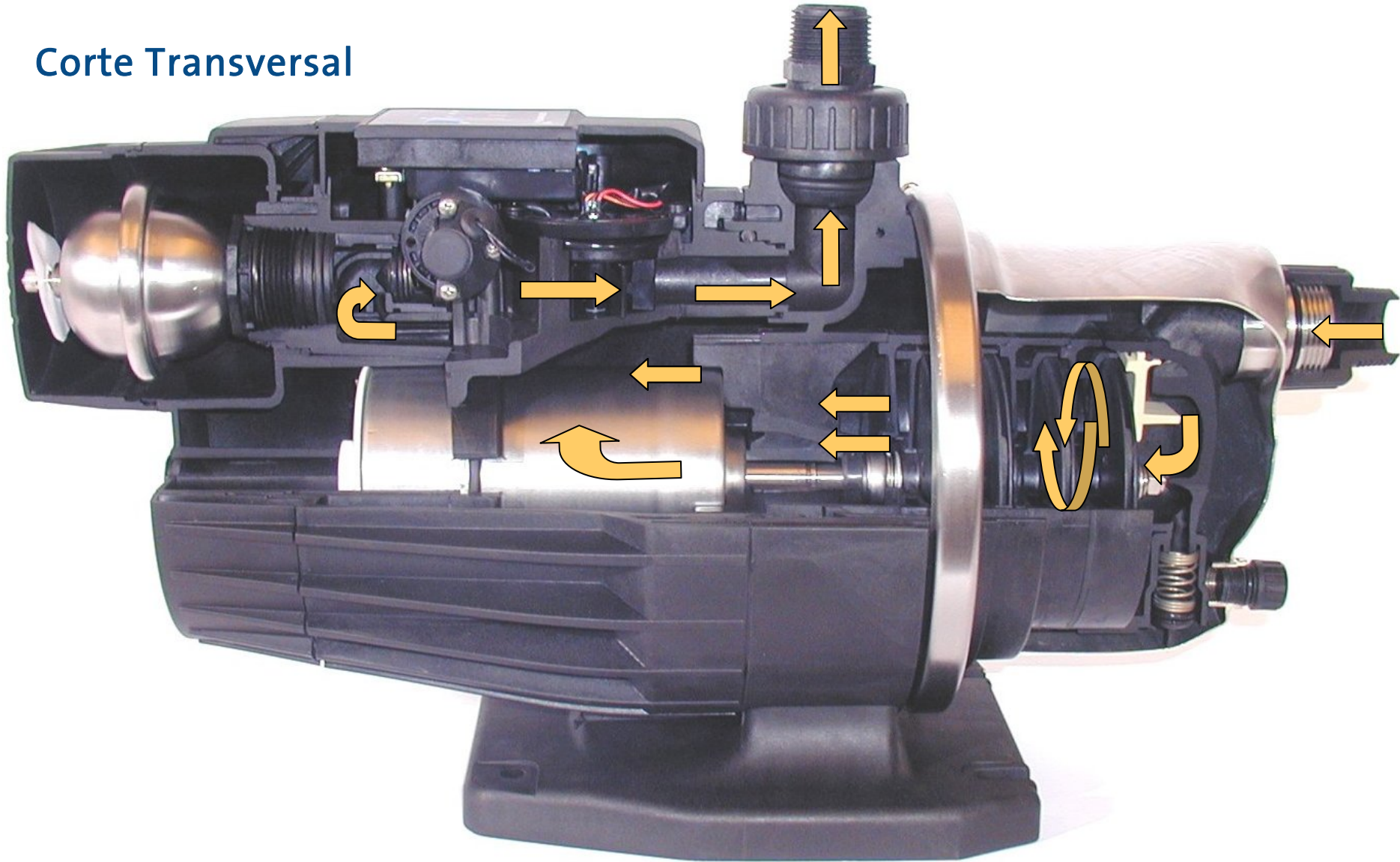



Instalación

